







**Мебель для персонала "XTEN GLOSS"**





**Внимание! При комплектации рабочих мест из коллекции "XTEN GLOSS" используются шкафы, тумбы, приставки и дополнительные элементы из серии "XTEN"**

Основные цвета ЛДСП: Дуб Сонома, Бук Тиара, Дуб Юкон Модерн, Белый, Сосна Эдмонт,

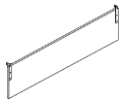
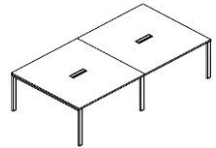
Металлокаркас: полированная нержавеющая сталь

Цены в рублях на 19.09.2024

Изображение	Артикул	Габаритные размеры, мм (ШхГхВ)	Описание	Вес (кг)	Объем (м.куб.)	Цена
<b>Столы письменные</b>						
	XGST 127.1	1200x700x750		28.7	0.093	53,160.00
	XGST 147.1	1400x700x750		32.3	0.100	54,580.00
	XGST 167.1	1600x700x750		34.9	0.108	56,010.00
	XGCET 149.1 (L/R)	1400x900x750	Столешница из ЛДСП т. 25мм с кромкой ПВХ т. 2мм. Опоры металлокаркаса П-образной формы из полированной нержавеющей стали, труба 60x30x1,5мм с регулировкой внизу. Комплектуется двумя траверсами, цвет краски - хром.	34.3	0.110	55,550.00
	XGCET 169.1 (L/R)	1600x900x750		36.9	0.119	57,030.00
	XGCT 149.1 (L/R)	1400x900x750		33.8	0.110	55,440.00
	XGCT 169.1 (L/R)	1600x900x750		34.9	0.119	56,990.00
<b>Столы угловые</b>						
	XGCT 1415.1	1400x1500x750	Столешница из ЛДСП т. 25мм с кромкой ПВХ т. 2мм. Опоры металлокаркаса П-образной формы из полированной нержавеющей стали, труба 60x30x1,5мм с регулировкой внизу. Комплектуется двумя траверсами, цвет краски - хром.	51.14	0.164	83,130.00
	XGCT 1615.1	1600x1500x750		53.7	0.172	84,570.00
<b>Брифинг-приставки</b>						
	XGB 860.1	800x600x750	Столешница из ЛДСП т. 25мм с кромкой ПВХ т. 2мм. Опоры металлокаркаса П-образной формы из полированной нержавеющей стали, труба 60x30x1,5мм с регулировкой внизу. Комплектуется одной траверсой, цвет краски - хром.	18.8	0.064	28,560.00
	XGR 869.1	800x600x750	Столешница из ЛДСП т. 25мм с кромкой ПВХ т. 2мм. Опоры металлокаркаса П-образной формы из полированной нержавеющей стали, труба 60x30x1,5мм с регулировкой внизу. Комплектуется одной траверсой, цвет краски - хром. Арт. XGR 869 для стола XGET 169 Арт. XGR 889 для стола XGET 189.	19.5	0.065	29,020.00
	XGR 889.1	800x600x750		19.6	0.066	29,750.00
<b>Столы руководителя</b>						
	XGET 169.1	1600x867x750	Столешница из ЛДСП т. 25мм с кромкой ПВХ т. 2мм. Опоры металлокаркаса П-образной формы из полированной нержавеющей стали, труба 60x30x1,5мм с регулировкой внизу. Столешница комплектуется двумя траверсами, цвет краски - хром.	37.9	0.118	56,850.00
	XGET 189.1	1800x914x750		42.4	0.129	58,680.00
<b>Фронтальные панели к одинарным столам</b>						
	XGDST 127.1	1100x350x18	Панель из ЛДСП т. 18мм. с кромкой ПВХ т. 2мм, комплектуется кронштейнами из металла т.3мм. Габариты фронтальной панели с кронштейнами - 1114/1314/1514/1714x95x350	5.2	0.014	4,240.00
	XGDST 147.1	1300x350x18		5.7	0.016	4,470.00
	XGDST 167.1	1500x350x18		7.2	0.016	4,690.00
	XGDST 187.1	1700x350x18		8.2	0.021	4,910.00
<b>Конференц-стол</b>						
	XGSCT 2714.1	2720x1406x750	Столешница из ЛДСП т. 25мм с металлическими прямоугольными заглушками (кабель-каналами) в центре каждой столешницы. Опоры металлокаркаса П-образной формы из полированной нержавеющей стали, труба 60x30x1,5мм с регулировкой внизу. Каждая столешница комплектуется четырьмя траверсами, цвет краски - хром.	108.1	0.630	158,810.00

Рабочие станции						
	<b>XGWST 2470.1</b>	<b>2406x700x750</b>	<p>Столешница из ЛДСП т. 25мм с кромкой ПВХ т. 2мм. Опоры металлокаркаса П-образной формы из полированной нержавеющей стали, труба 60x30x1,5мм с регулировкой внизу. Каждая столешница комплектуется двумя траверсами, цвет краски - хром..</p> <p>Рекомендуем комплектовать рабочие станции настольными экранами серий XTEN, RAND ACOUSTIC и RAND LITE</p>	<b>54.4</b>	<b>0.211</b>	<b>92,450.00</b>
	<b>XGWST 2870.1</b>	<b>2806x700x750</b>		<b>61.5</b>	<b>0.227</b>	<b>95,290.00</b>
	<b>XGWST 3270.1</b>	<b>3206x700x750</b>		<b>66.6</b>	<b>0.242</b>	<b>98,160.00</b>
	<b>XIGST 1270.1</b>	<b>1200x700x750</b>	<p>Столешница из ЛДСП т. 25мм с кромкой ПВХ т. 2мм. Опора промежуточная из трубы 60x30x1,5мм с регулировкой внизу. Столешница комплектуется двумя траверсами. Применяется для увеличения длины и количества рабочих мест станции XGWST **70. Необходимо использовать как вставку в среднюю часть рабочей станции. Допускается одновременное использование неограниченного количества элементов.</p> <p>Рекомендуем комплектовать рабочие станции настольными экранами серий XTEN, RAND ACOUSTIC и RAND LITE</p>	<b>30.3</b>	<b>0.130</b>	<b>39,300.00</b>
	<b>XIGST 1470.1</b>	<b>1400x700x750</b>		<b>34.4</b>	<b>0.140</b>	<b>40,710.00</b>
	<b>XIGST 1670.1</b>	<b>1600x700x750</b>		<b>37.5</b>	<b>0.160</b>	<b>42,150.00</b>
	<b>XGWST 1214.1</b>	<b>1200x1406x750</b>	<p>Столешница из ЛДСП т. 25мм с кромкой ПВХ т. 2мм. Опоры металлокаркаса П-образной формы из полированной нержавеющей стали, труба 60x30x1,5мм с регулировкой внизу. Каждая столешница комплектуется двумя траверсами, цвет краски - хром.</p> <p>Рекомендуем комплектовать рабочие станции настольными экранами серий XTEN, RAND ACOUSTIC и RAND LITE.</p>	<b>51.8</b>	<b>0.182</b>	<b>79,160.00</b>
	<b>XGWST 1414.1</b>	<b>1400x1406x750</b>		<b>58.8</b>	<b>0.197</b>	<b>82,000.00</b>
	<b>XGWST 1614.1</b>	<b>1600x1406x750</b>		<b>64.0</b>	<b>0.212</b>	<b>84,870.00</b>
	<b>XIGWST 1214.1</b>	<b>1200x1406x750</b>	<p>Столешница из ЛДСП т. 25мм с кромкой ПВХ т. 2мм. Опора промежуточная из трубы 60x30x1,5мм с регулировкой внизу. Каждая столешница комплектуется двумя траверсами. Применяется для увеличения длины и количества рабочих мест станции XGWST 1*14. Необходимо использовать как вставку в среднюю часть рабочей станции. Допускается одновременное использование неограниченного количества элементов.</p> <p>Рекомендуем комплектовать рабочие станции настольными экранами серий XTEN, RAND ACOUSTIC и RAND LITE.</p>	<b>57.9</b>	<b>0.280</b>	<b>67,860.00</b>
	<b>XIGWST 1414.1</b>	<b>1400x1406x750</b>		<b>66.1</b>	<b>0.300</b>	<b>70,700.00</b>
	<b>XIGWST 1614.1</b>	<b>1600x1406x750</b>		<b>72.4</b>	<b>0.320</b>	<b>73,560.00</b>
	<b>XGWST 2414.1</b>	<b>2406x1406x750</b>	<p>Столешница из ЛДСП т. 25мм с кромкой ПВХ т. 2мм. Опоры металлокаркаса П-образной формы из полированной нержавеющей стали, труба 60x30x1,5мм с регулировкой внизу. Каждая столешница комплектуется двумя траверсами, цвет краски - хром.</p> <p>Рекомендуем комплектовать рабочие станции настольными экранами серий XTEN, RAND ACOUSTIC и RAND LITE.</p>	<b>100.3</b>	<b>0.690</b>	<b>147,020.00</b>
	<b>XGWST 2814.1</b>	<b>2806x1406x750</b>		<b>114.6</b>	<b>0.690</b>	<b>152,690.00</b>
	<b>XGWST 3214.1</b>	<b>3206x1406x750</b>		<b>124.8</b>	<b>0.690</b>	<b>158,420.00</b>

**Варианты комплектации**

**XGWST 2870.1 + XIGST 1470.1**

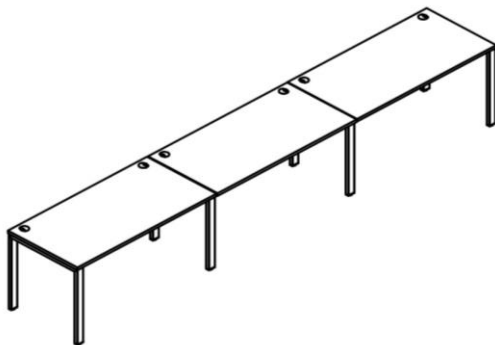

**XGWST 2814.1 + XIGWST 1414.1**

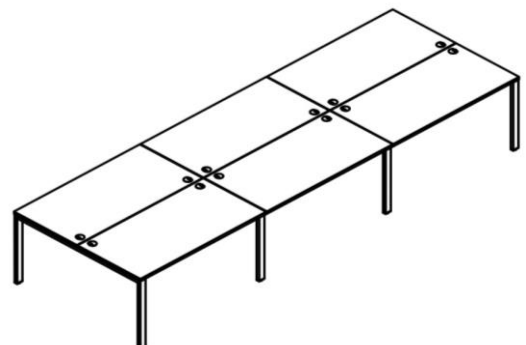

**Комбинации элементов**

**Оперативная мебель XTEN GLOSS**

**Комбинация №1**

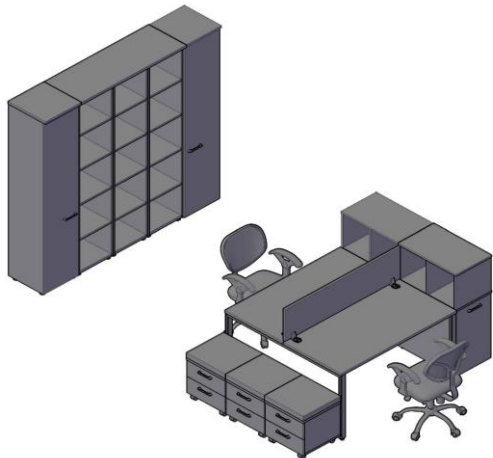

Цена: 216,560.00

Наименование/Артикул	Цена
XGWST 1414.1 - 1 шт.	82,000.00
XBP 143 - 1 шт.	5,140.00
XDLS 720 - 2 шт.	21,240.00
XOS 700 - 2 шт.	12,620.00
XMC-2D.1A - 3 шт.	31,110.00
XHC 42 - 3 шт.	29,610.00
XHC 42.1 - 2 шт.	31,560.00
XTP 128 - 1 шт.	3,280.00

**Оперативная мебель XTEN GLOSS**

**Комбинация №2**

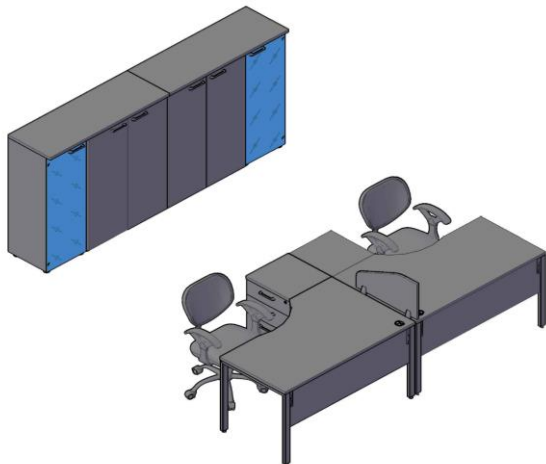

Цена: 214,650.00

Наименование/Артикул	Цена
XGCET 149.1 (L/R) - 2 шт.	111,100.00
XGDST 147.1 - 2 шт.	8,940.00
XLC-4D.1 - 2 шт.	28,280.00
XBL 653 - 1 шт.	3,790.00
XMC 85.1 - 2 шт.	33,640.00
XMC 42.2 - 2 шт.	22,340.00
XTP 128 - 2 шт.	6,560.00

**Оперативная мебель XTEN GLOSS**

**Комбинация №3**

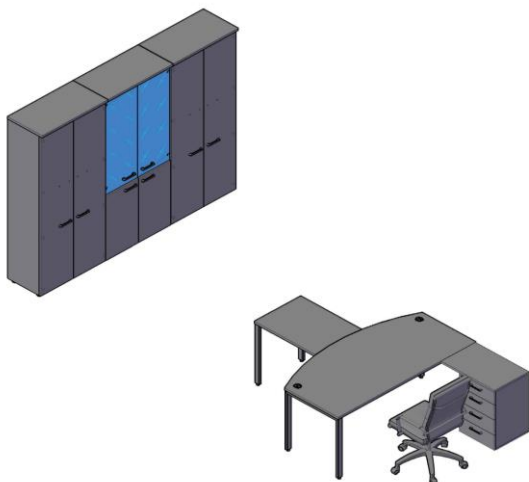

Цена: 177,960.00

Наименование/Артикул	Цена
XGET 189.1 - 1 шт.	58,680.00
XGR 889.1 - 1 шт.	29,750.00
XLC-4D.2 - 1 шт.	14,990.00
XCW 85 - 1 шт.	22,790.00
XHC 85.2 - 1 шт.	26,510.00
XHC 85.3 - 1 шт.	25,240.00